

T3 O

250kVA ÷ 630kVA - wersja B

OPIS

Transformatory trójfazowe TRANSFIX (T3O i T3OE) produkowane są zgodnie z normą CEI 60076. Przebadano je w Instytucie Energetyki w Morach na zgodność z normą PN-EN 60076-1, potwierdzając w ten sposób ich przydatność do stosowania w krajowych przedsiębiorstwach energetycznych. Przeznaczone są do pracy ciągłej, mogą być instalowane na wysokości do 1000 m n.p.m.

WYKONANIE

- hermetyczne, bez poduszki powietrznej
- kadź falista, ocynkowana, malowana proszkowo (RAL 7033)
- olej mineralny nie zawiera PCB zgodnie z normą IEC 60296
- uzwojenia odporne na siły zwarcia zgodnie z normą PN-EN 60076-5:2001
- rdzeń z blachy ferromagnetycznej, zimnowalcowanej
- izolacja uzwojeń (papier impregnowany, emalia)



PARAMETRY TRANSFORMATORÓW

Moc	250kVA; 400kVA; 630kVA
Napięcie znamionowe GN	6,3kV; 15,75kV; 21kV
Poziom izolacji GN	7,2kV; 17,5kV; 24kV
Zakres regulacji	+2,5% -3x2,5%; ±3x2,5%
Napięcie znamionowe DN	0,42kV
Poziom izolacji DN	1,1kV (napięcie probiercze AC=10kV)
Liczba faz	3
Grupa połączeń	Dyn5
Napięcie zwarcia	4,5% , 6%
Materiał uzwojeń	Cu/Al (Al/Al do 630 kVA)
Typ chłodzenia	ON AN
Temp. pracy	-25°C do 40°C
Stopień ochrony	IP 00



Typ transformatora	Moc [kVA]	Przekładnia napięciowa [kV/kV]	Straty [W]		Masa [kg]		Poziom hałasu [dBA]	Prąd stanu jałowego [%]	Regulacja napięcia [%]	Napięcie zwarcia [%]	Układ połączeń
			jałowe	obciążeniowe	oleju	całkowita					
T3O 7,2/250 T3O 17,5/250 T3O 24/250	250	6,3/0,42 15,75/0,42 21/0,42	650	3250	160	860	60	1,65	+2,5 -3x2,5 lub ±3x2,5	4,5	Dyn5
T3O 7,2/400 T3O 17,5/400 T3O 24/400	400	6,3/0,42 15,75/0,42 21/0,42	930	4600	220	1130	63	1,4	+2,5 -3x2,5 lub ±3x2,5	4,5	Dyn5
T3O 7,2/630 T3O 17,5/630 T3O 24/630	630	6,3/0,42 15,75/0,42 21/0,42	1200	6500	350	1730	64	1,35	+2,5 -3x2,5 lub ±3x2,5	6	Dyn5

TRANSFORMATORY T3 O

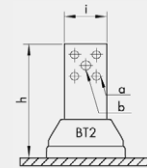
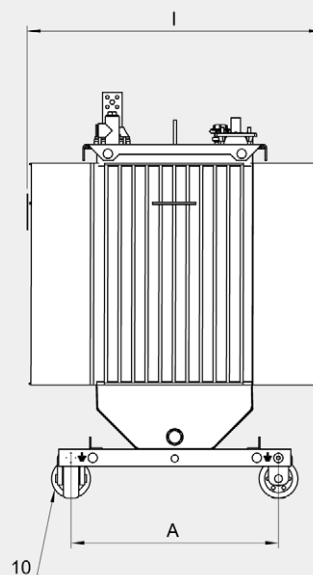
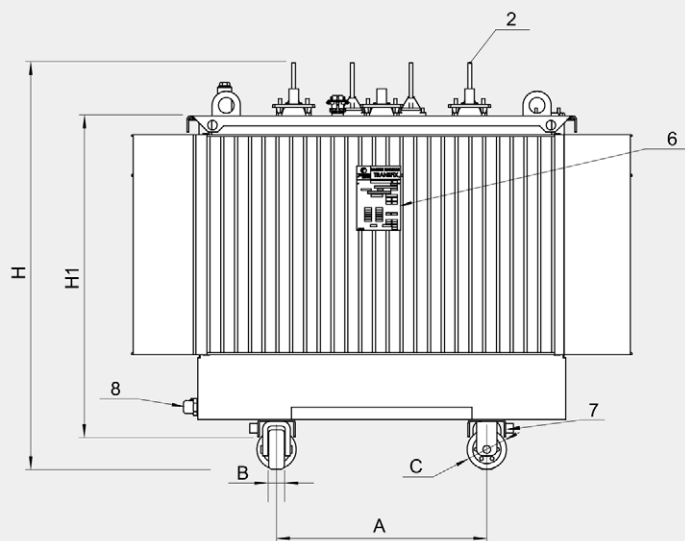

Zacisk DN (PB 1250A)

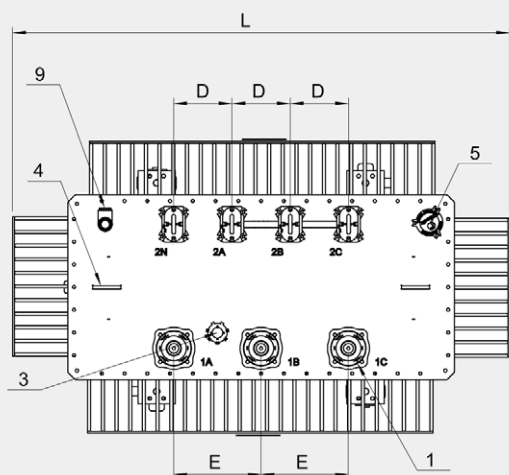

- L - długość transformatora
- I - szerokość transformatora
- H - wysokość transformatora
- H1 - wysokość kadzi
- A - rozstaw kół
- B - szerokość kół
- C - średnica kół
- D - odległość pomiędzy zaciskami DN
- E - odległość pomiędzy zaciskami GN

WYPOSAŻENIE STANDARDOWE

- 1 przepusty konektorowe GN (PF 250A)
- 2 wyprowadzenia szynowe DN (PB 1250A)
- 3 bezobciążeniowy przełącznik zaczeów
- 4 uchwyty do podnoszenia na pokrywie transformatora (Ø50)
- 5 wlew oleju
- 6 tabliczka znamionowa
- 7 zacisk uziemiający M12
- 8 zawór spustowy A22
- 9 wskaźnik poziomu oleju
- 10 podwozie + 4 kółka dwukierunkowe

WYPOSAŻENIE DODATKOWE

- wskaźnik DGPT2 z olejowskazem (monitoruje wydzielanie gazów, ciśnienie i temperaturę transformatora)
- termometr dwukontaktowy
- kondensatory do kompensacji mocy biernej
- zawór nadciśnieniowy
- wibroizolatory pod koła transformatora
- osłony zacisków transformatorowych

Typ transformatora	Moc [kVA]	Przeładnia napięciowa [kV/kV]	Wymiary zewnętrzne transformatorów												
			L	I	H	H1	A	B	C	D	E	i	h	a	b
T3O 7,2/250	250	6,3/0,42	1230	760	1100	830	520	40	125	130	280	63	168	11	14,5
T3O 17,5/250		15,75/0,42													
T3O 24/250		21/0,42													
T3O 7,2/400	400	6,3/0,42	1325	860	1145	870	670	40	125	142	280	63	168	11	14,5
T3O 17,5/400		15,75/0,42													
T3O 24/400		21/0,42													
T3O 7,2/630	630	6,3/0,42	1540	960	1260	990	670	40	125	169	280	63	168	11	14,5
T3O 17,5/630		15,75/0,42													
T3O 24/630		21/0,42													